

28/11/2010

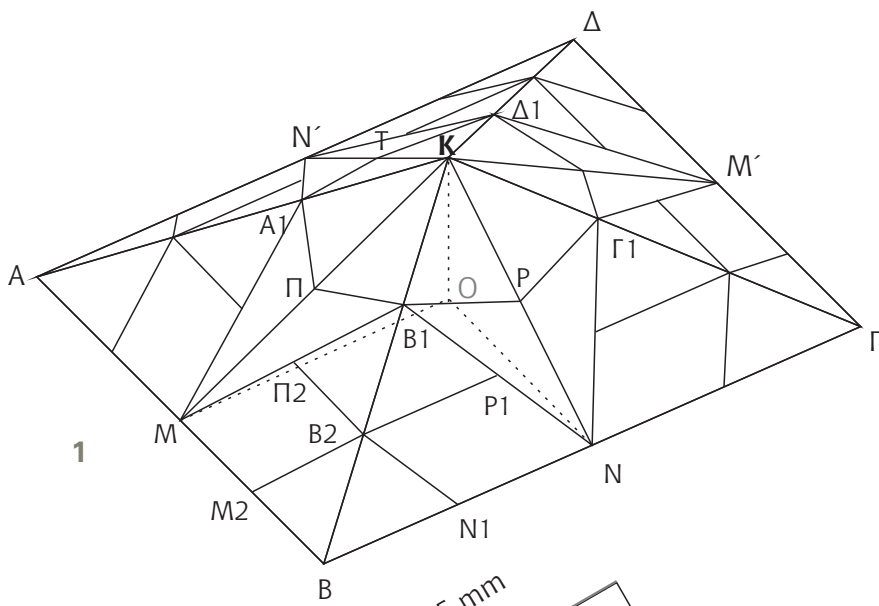

Από παράδειγμα της ευελιξίας των Συστημάτων υάλωσης heliolite®, καθώς και της αξιόπιστης υλοποίησης της φαντασίας του αρχιτέκτονα, είναι το αίθριο του Νηπιαγωγείου «Ελπίδα» στο Φίλυρο.

Το σύστημα helio-inox δ structural μας έδωσε τη δυνατότητα να εφαρμόσουμε με τον καλύτερο τρόπο το απαιτητικό αρχιτεκτονικό σχέδιο.

Οι πρωτοτυπίες είναι οι λεπτές διατομές του βασικού σκελετού και ο περίπλοκος κάναβος, καθώς και η δημιουργία δύο τριγωνικών φύλλων εξαερισμού, όπου η βάση του τριγώνου δεν είναι οριζόντια.

Με τη γεωμετρική επίλυση και τη δυναμική ανάλυση του μεταλλικού φορέα, δόθηκαν έξυπνες λύσεις που ικανοποίησαν τις αρχιτεκτονικές απαιτήσεις κατ' αρχήν θεωρητικά.

Ο τρόπος υάλωσης του συστήματος (δομική επικόλληση) και η χρησιμοποίηση υλικών και μηχανισμών πρώτης ποιότητας, σε συνδυασμό με την υψηλή τεχνογνωσία εφαρμογής τους σε όλες τις παραμέτρους της κατασκευής, επέτρεψαν την άρτια εφαρμογή στην πράξη.

Το αίθριο λειτουργεί βιοκλιματικά χάρη στην επιλογή κατάλληλου υαλοπίνακα heliolite® και στους μηχανισμούς D+H που επιτρέπουν το δροσισμό - εξαερισμό και τη δημιουργία ευχάριστου κλίματος στον προστατευμένο παιδότοπο. Το χειμώνα, με την επιλογή του συστήματος helio-inox δ structural μειώνονται οι απώλειες θερμότητας έναντι συμβατικών συστημάτων και εξοικονομείται σημαντική ενέργεια θέρμανσης.

Έτσι εξυπηρετείται με τον καλύτερο τρόπο η ιδέα των αρχιτεκτόνων για τη δημιουργία ενός αιθρίου, μιας δηλαδή προστατευμένης «αυλής», στο κέντρο ακριβώς του Νηπιαγωγείου που σηματοδοτεί το κτίριο και αισθητικά - συμβολικά, αλλά και λειτουργικά.

(1) Σχέδιο γεωμετρικής προσέγγισης

(2) Λεπτομέρεια έδρασης

(3) Τυπική λεπτομέρεια υάλωσης

(4) Σχηματικό αξονομετρικό

(5) Υλοποίηση

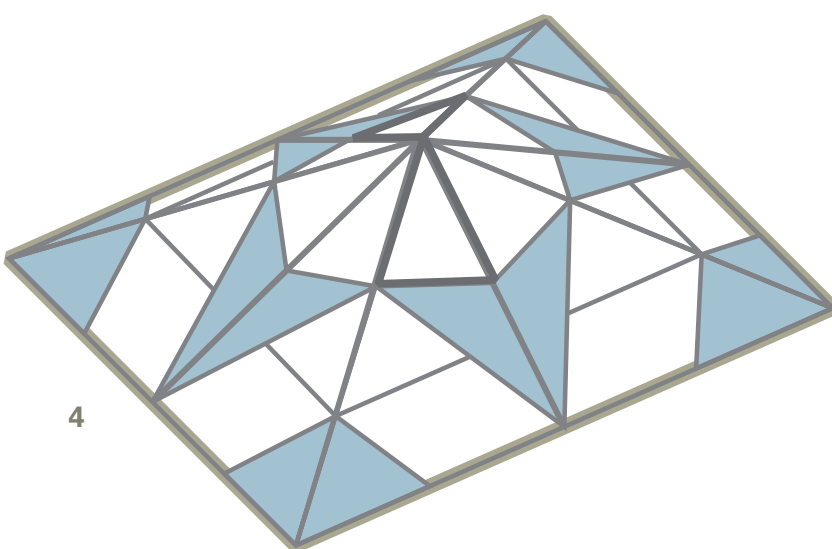
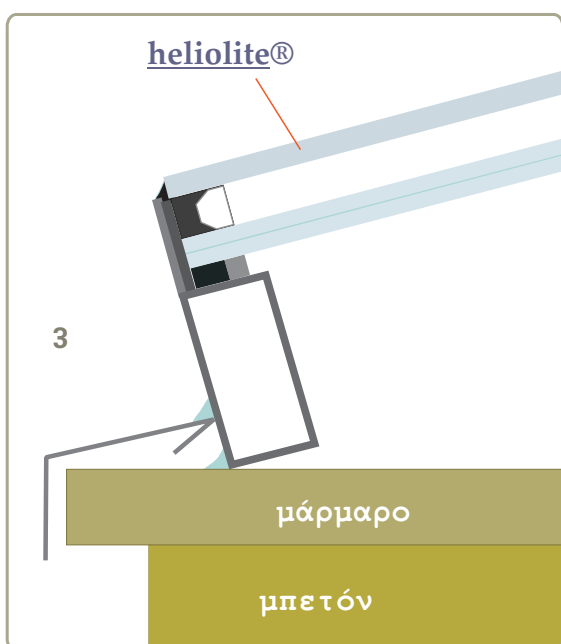
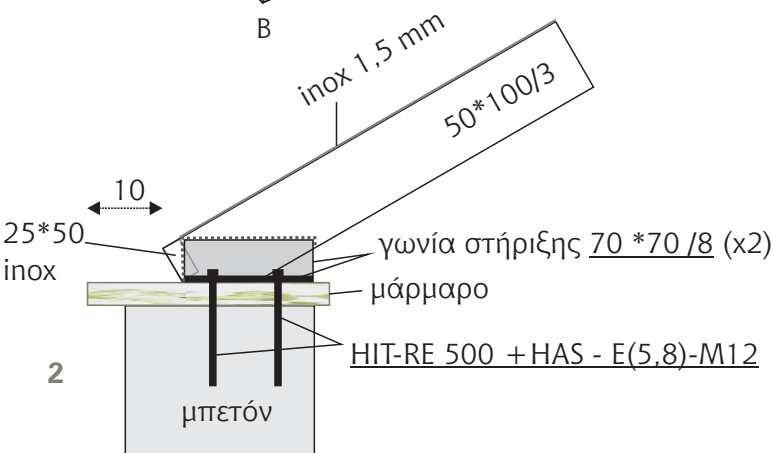

Ολοκλήρωση έργου : 2009
- αρχιτέκτονες : Καίτη Θεμελή,
Παναγιώτης Δέντορας

